

Night&Day 36 Xtreme-ACR

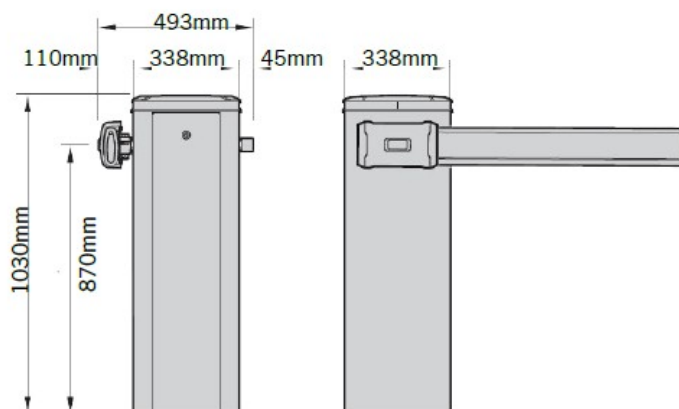
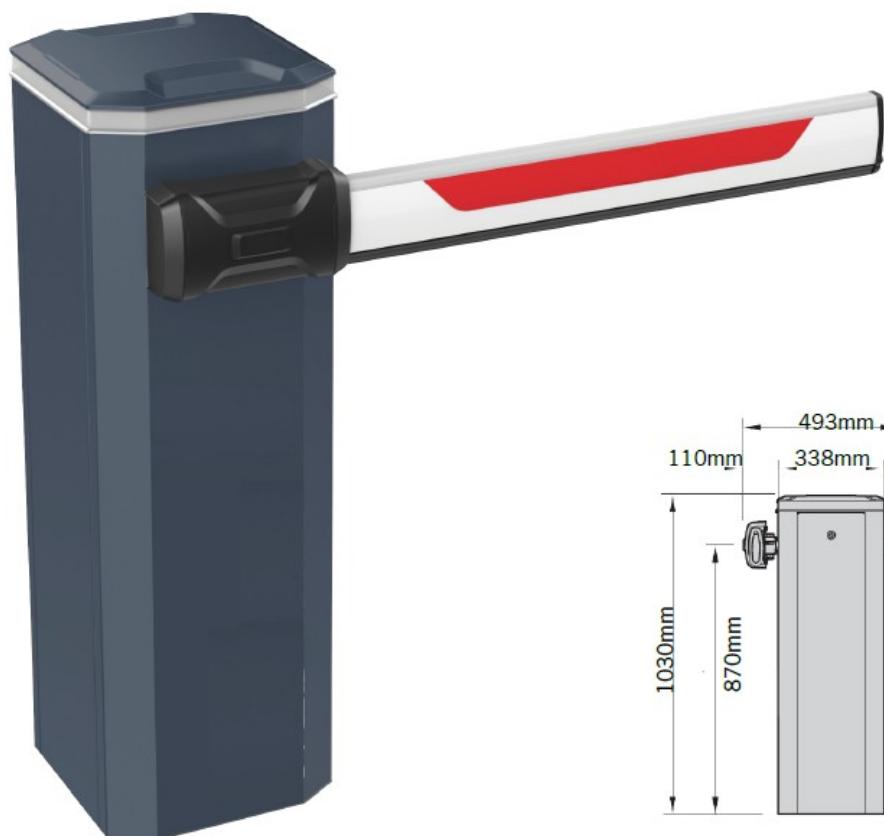

Barrera electromecánica de alta velocidad y uso intensivo mástil de 2 a 6m.

Dimensiones totales 338 x 338x h.1030 mm. Estructura auto portante en acero Fe360 (S 235JR), con tratamiento de cataforesis protectora y recubrimiento en polvo. Grado de protección IP54. Unidad de control incorporada, compatible con protocolo TCP / IP y RS485. Accionamiento por motor reductor en baño de aceite, biela / manivela y desaceleración al final de la carrera. Temperatura de funcionamiento de -30 ° C + 60 ° C. Frecuencia de uso en mástil de 3 m, 20 000 op./día; por 6 m, 5.000 op./día. MCBF: 7 000 000. Alimentación del motor eléctrico 230 Vac (± 10%), 50-60Hz. Consumo de energía del motor 370W. Tiempo de apertura ajustable de 0.7 a 3 segundos. Detección de obstáculos con marcha atrás mediante encoder. Equilibrio por muelle. Dispositivo de desbloqueo manual interno con pomo.

Ventajas

Mástil de 2 a 6m velocidad 0,7 a 3,9 seg.
Detección de obstáculos.
Desaceleración al finalizar el movimiento abrir/cerrar

Opcional

Tapa con corona de luces para semáforo y diagnóstico
Puertas laterales y superior para fácil mantenimiento
Refrigeración mecánica por aceite Uso intensivo hasta 20.000 maniobras/día
Mueble en acero pintado cataforesis RAL 7015 acabado piel de naranja

Requerimientos

Para anchos de paso de 2 a 6 m, protección IP55, -10° +60°C, peso 90Kg Accesorios Fococélula, lazo magnético, cordón luminoso con efecto semáforo, soporte mástil fijo, mando a distancia, botonera de control